

PLUS 本立A型

取扱説明書

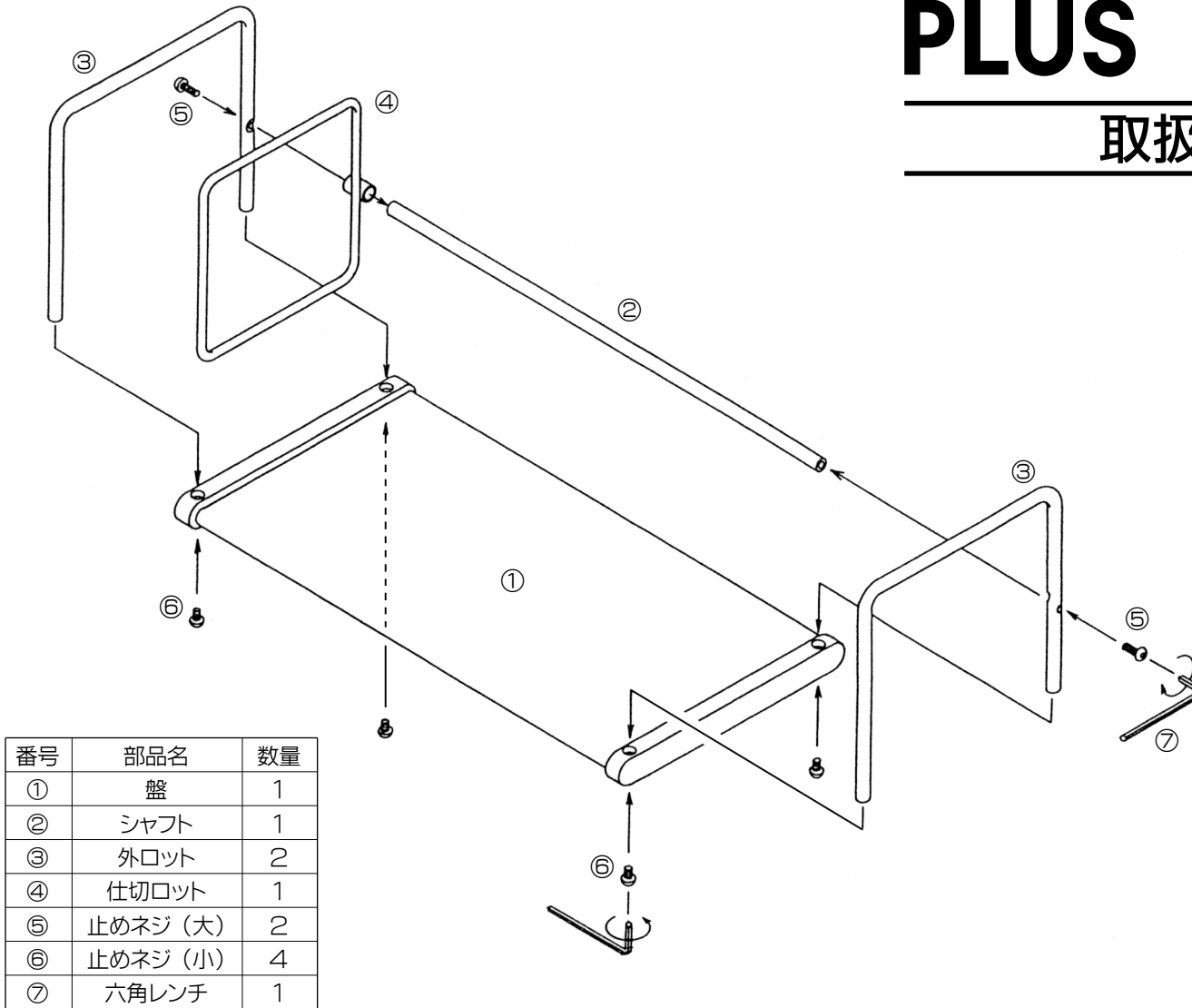

番号	部品名	数量
①	盤	1
②	シャフト	1
③	外ロット	2
④	仕切ロット	1
⑤	止めネジ (大)	2
⑥	止めネジ (小)	4
⑦	六角レンチ	1

- 1) シャフト②に仕切ロット④を通し、外ロット③を止めネジ(大)⑤で軽く取り付けます。
- 2) 外ロット③を盤①の両端にしっかりと差し込み、盤の裏から止めネジ(小)⑥で軽く取り付けます。
- 3) 全体にゆがみの無いことを確認して、すべての止めネジを六角レンチ⑦でしっかりと締め付けます。

プラス株式会社

この商品についてのお問い合わせは、
お問い合わせセンターまで **0120-00-0007**

PLUS Corporation

MADE IN JAPAN

ホームページアドレス <https://bungu.plus.co.jp>