

⚠ 注意 (安全上の注意)

1. 刃の下に指を入れないでください。ケガの原因になります。
2. 使用の際はテーブル・机上などの平らで安定した場所で行ってください。転倒しケガの原因となります。

● 使用上の注意

1. ハンドル操作は手以外(足, 工具等)では行わないでください。事故や破損の原因となります。
2. 紙以外(樹脂, 鉄等)の穴明けには使用しないでください。事故や破損の原因となります。

● 使用方法

1. 図-1のように、ハンドルのネジ部をギヤに差し込み、しっかりと締め付けてください。
2. 穴明けは図-2のように、紙止めナットで紙穴の位置を調整し、使用位置の方向に手でハンドルを下ろして行ってください。
3. 抜きカスは底板(樹脂製)を外すことにより、捨てる事が出来ます。
4. 刃や下刃が破損した場合や、切れ味が悪くなった場合は、すみやかに交換してください。

● 刃交換方法

1. 図-3のようにギヤからハンドルを外し、サイドキャップ(穴明)を矢印方向に回して、ギヤと共に取り外します。
2. トップキャップを外し、本体を逆さにしてA部を取り出し(スプリングの紛失に注意)、ラックのネジをマイナスドライバーで外し、古い刃を抜いて新しい刃と交換してください。
3. A部を本体内にセットする時は、ラックについている歯の部分が、製品真後を向くようにして入れてください。(スプリングの入れ忘れに注意)
4. ギヤのセットはギヤの大きい方の穴を真上に向け、ギヤとラックの歯が噛み合うように入れてください。
5. サイドキャップを締め、ハンドルをギヤに取り付けます。
6. ハンドルをゆっくり下げ、刃が下刃にしっかり入る事を確認してください。もし、刃が下刃の穴に入らない時は底板を外し六角ナットをゆるめ、刃が下刃にしっかり入る位置に調整してください。
7. 次に、ハンドルを図-2の未使用位置(垂直)にして、刃先が本体に入っていることを確認してください。(もしそうならない時は、3から再度やり直してください)
8. トップキャップを付けて完成です。

※別売の専用替刃(25-844)をお買い求めください。

● 下刃交換方法

1. 底板を取り六角ナットを外して下刃を交換します。
2. ハンドルを図-2の使用位置の状態にしたまま、刃と下刃が噛み合うようにして六角ナットを締め付け完成です。(刃と下刃がズレないように注意してください)

最大穿孔能力	(厚さ5mmまで)
パンチ奥行き	(2.5mm~30.0mm)
孔径	(φ5)
製品重量	(850g)



図-3



お問い合わせ先

■ 本品に関するお問い合わせは、下記のお問い合わせセンターにお寄せください。

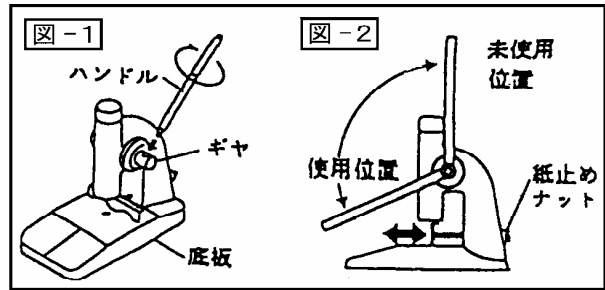
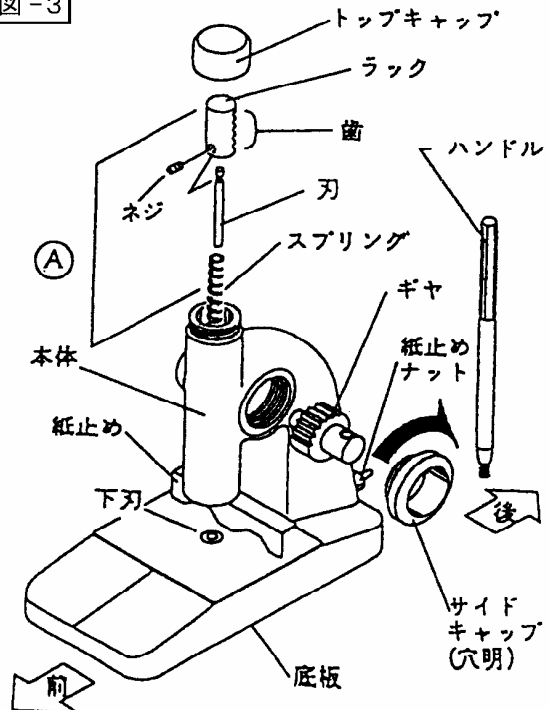
お問い合わせセンター / ☎ 0120-000-007
 プラスステーションナリー株式会社